

a settori

Cod. 10252

Attacco a vite femm. Fem. connection screw Raccord fileté fem. Conexión con tornillo fem. Anschluss mit Schraubenmutter	Inch	2"1/2
Peso netto Net weight Poids net Peso neto Net gewicht	Cod. 10252 Kg	2,3
	Cod. 10252 Kg	2,0
Dim. imb. per 4 irrigatori Size/pack. for 4 rainguns Dim./emb pour 4 arros. Dim./emb. para 4 aspers. Verpackungsausmaße für 4 Wasserbestäuber	cm	57x27x38



circolare

Cod. 10253



Irrigatore di media portata a funzionamento circolare o a settori. E' dotato di ugelli intercambiabili e di un rompigitto a penetrazione regolabile, che assicura una precipitazione fine e uniformemente distribuita. Tra le sue caratteristiche spiccano in particolare la grande semplicità dei meccanismi e la straordinaria versatilità d'impiego. E' adatto per qualsiasi tipo di impianto e si presta per terreni di qualsiasi natura ed estensione.

Sprinkler of medium discharge for complete and part circle operation. It is equipped with different interchangeable nozzles and an adjustable jet-breaker providing and uniform distribution of water all over the irrigated area. The great simplicity and the large versatility are amongst its main features, in fact, it can be applied to all kinds of land and cultivation.

Arroseur circulaire et à secteur à débit moyen. Il est fourni de buses interchangeables et d'un brise-jet réglable qui assure une pluie très fine et régulière sur toute la surface arrosée. Très importantes parmi ses caractéristiques sont la rationalité des mécanismes et la versatilité d'emploi.

Aspersor de media capacidad con funcionamiento circular y con sectores a regulación. Está provisto de toberas intercambiables y de un quebrachorro con regulación de penetración, que asegura una precipitación sutil y uniformemente distribuida. Entre sus características sobresalen especialmente la gran simplicidad de los mecanismos y la extraordinaria versatilidad de empleo. Es apto para cualquier tipo de instalación y se conviene para tierras de cualquier naturaleza y extensión.

Beregner mit mittlerer Tragweite in Sektor oder Kreisbeschreibender Ausführung erhältlich. Er hat einen speziellen regulierbaren Strahlbrecher. Ist für jede Anlage und für jedes Feld verwendbar.

BOCCAGLI DISPONIBILI - AVAILABLE NOZZLES - BUSES DISPONIBLE - TOBERAS DISPONIBLE - DÜSEN SIND VERFÜGBAR
Ø 10 ± 18 mm

U	P	G	Q				○		□				△			
							Dati relativi ad 1 irrigatore Values for a single sprinkler Données pour 1 arros. tout seul Datos para cada rociador technische Daten für Einzelberegner		Disposizione in quadrato Square pattern Arroseur en carré Aspersores en cuadrado Quadratische Disposition		Disposizione in triangolo Triangular pattern Arroseur en triangle Aspersores en triángulo Rechteckposition					
							S	I	D	S	I	D	D ₁	S	I	
mm	atm	m	l/min	m ³ /h	m ²	mm/h	m	m ²	mm/h	m	m	m ²	m ²	mm/h		
12	2	20	152	9,1	1256	7,2	28	784	12,1	34	30	1020	8,9			
	3	24	182	10,9	1809	6,0	33	1089	10,0	41	36	1476	7,4			
	4	27	211	12,6	2289	5,5	38	1444	8,8	46	40	1840	6,9			
	5	30	236	14,1	2826	5,2	42	1764	8,0	52	45	2340	6,1			
14	2	21	195	11,7	1384	8,4	29	841	13,9	36	31	1116	10,5			
	3	25	239	14,3	1962	7,3	35	1225	11,7	43	37	1591	9,0			
	4	29	277	16,6	2640	6,3	41	1681	10,0	50	43	2150	7,8			
	5	31	309	18,5	3017	6,1	43	1849	10,0	53	46	2438	7,6			
16	2	22	247	14,8	1519	9,7	31	961	15,4	38	33	1254	11,8			
	3	26	303	18,2	2123	8,6	36	1296	14,0	44	39	1716	10,6			
	4	30	351	21,0	2826	7,5	42	1764	11,9	52	45	2340	9,0			
	5	33	391	23,4	3419	6,9	46	2116	11,0	57	49	2793	8,4			
18	3	28	378	22,7	2461	9,2	39	1521	14,9	48	42	2016	11,2			
	4	31	436	26,2	3017	8,7	43	1849	14,1	53	46	2438	10,7			
	5	34	487	29,2	3629	8,1	48	2304	12,7	59	51	3009	9,7			
	6	36	533	31,9	4069	7,9	51	2601	12,3	62	54	3348	9,5			

a settori

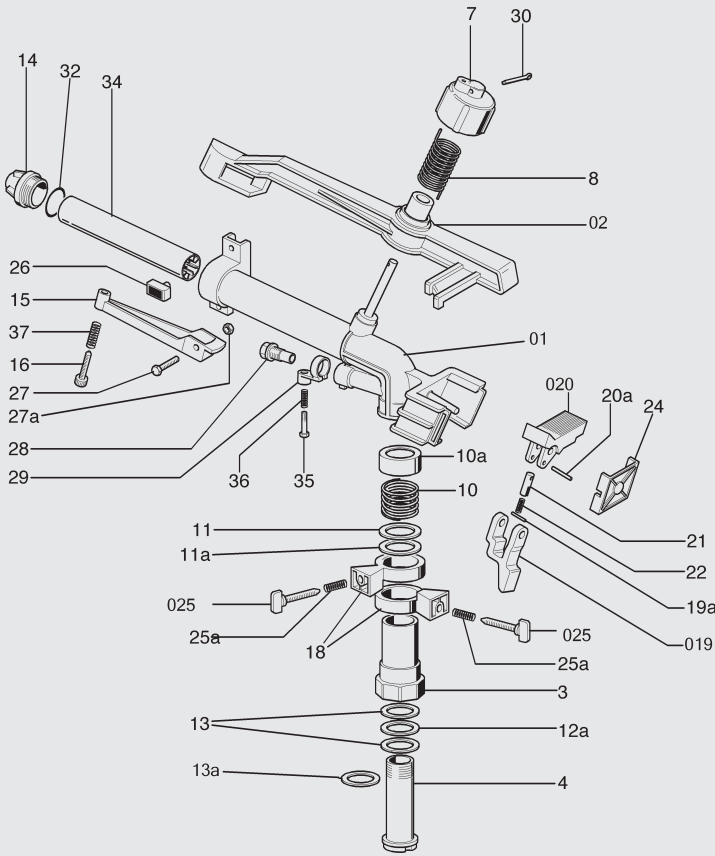

circolare

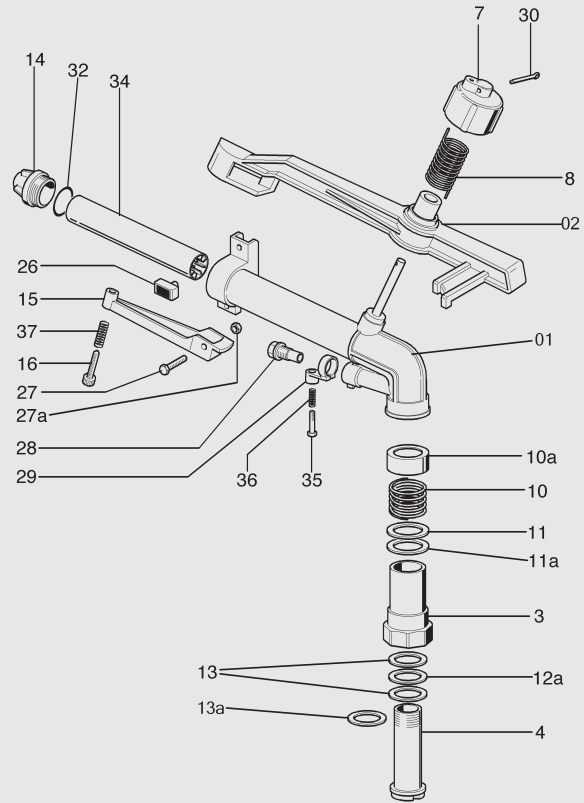

Pezzi di ricambio: Ordinando pezzi di ricambio, specificare sempre il tipo di irrigatore e il numero di codice.

Spare parts: When ordering spare parts, please specify type of sprinkler and code number.

Pieces de rechange: Specifier toujours le modele d'arroseur et le numero de code.

Piezas de recambio: Solicitando piezas de recambio, especificar siempre el tipo de aspersor y el número de codice.

Ersatzteile: Immer der typ des regners und die zahl der position einzeln.

Dati, pesi e misure non sono impegnativi per la Ditta costruttrice che si riserva di apportare modifiche a sua discrezione.

Data, weights and dimensions are not binding for the manufacturer, who reserves the right to bring changes as he sees fit.

Les données, poids et dimensions ne sont pas engageantes pour la Maison constructrice, qui se réserve le droit d'apporter toutes modifications à sa discrétion.

Datos, pesos y medidas no son empenativos para la Empresa constructora que se reserva el derecho de aportar modificaciones a su discreción.

Die Daten, die Gewichten und die Maße sind nicht verbindlich für den Konstrukteur, der das Recht hat, die Änderungen zu bringen.

a settori

CODICE	N. PZ.	N. DIS.	DENOMINAZIONE	MATER.
10257	1	01	Carter	alluminio
10258	1	02	Braccio oscillante	alluminio
301092	1	3	Corpo esterno	ottone
301097	1	4	Corpo interno	ottone
20193	1	6	Boccola di base alla bronzina braccio	acc. inox
30972	1	7	Cappello coprimolla	nylon
30971	1	8	Molla movimento braccio	acc. inox
301098	1	10	Molla di frizione	acc. inox
301099	1	10a	Cappello coprimolla frizione	nylon
301088	1	11	Rondella di battuta molla 44x34,2x2	wulkolan
301089	1	11a	Rondella antifrizione molla 47x34,2x2	teflon
301090	1	12a	Rondella antifrizione 44x34,2x2	teflon
301088	2	13	Rondella di tenuta	wulkolan
3010497	1	13a	Rondella	gomma
3010100	3	14	Bocchaghi principali	nylon
30358	1	15	Rompigetto superiore	nylon
30359	1	16	Registro rompigetto superiore	ottone
3010101	2	18	Anelli di fermo inversione	nylon
10259	1	019	Leva scatto	nylon
30363	1	19a	Spina per leva scatto	ottone
10260	1	020	Leva battente scatto	nylon
3010107	1	20a	Spina per leva battente scatto 2,5x19,5	inox
30816	1	21	Leva custodia molla scatto	ottone
30817	1	22	Molla scatto	acc. inox
30819	1	24	Quarcella lato scatto	nylon
10430	2	025	Viti di fermo inversione	ottone
30821	2	25a	Molle alla vite di fermo inversione	acc. inox
3010194	1	26	Pastiglia battente braccio	gomma
30370	1	27	Vite fiss. rompigetto M5x22	ferro
30321	1	27a	Dado per vite fiss. rompigetto	ferro
30280	1	28	Bocchaglio secondario	nylon
30339	1	29	Collarino porta rompigetto secondario	nylon
30371	1	30	Copiglia fermo cappello 3x25	acc. inox
3010106	1	34	Raddrizzatore	nylon
30336	1	35	Registro rompigetto inferiore	ottone
30337	1	36	Molla registro rompigetto inferiore	acc. inox
30374	1	37	Molla registro rompigetto superiore	acc. inox
3010182	2	38	Rondelle	alluminio
10105	1	029	Collarino completo	
10261	2	018	Anello completo	
10108	1	015	Rompigetto completo	

circolare

CODICE	N. PZ.	N. DIS.	DENOMINAZIONE	MATER.
10262	1	01	Carter	alluminio
10258	1	02	Braccio oscillante	alluminio
301092	1	3	Corpo esterno	ottone
301097	1	4	Corpo interno	ottone
20193	1	6	Boccola di base braccio	acc. inox
30972	1	7	Cappello coprimolla	nylon
30971	1	8	Molla movimento braccio	acc. inox
301098	1	10	Molla di frizione	acc. inox
301099	1	10a	Cappello coprimolla frizione	nylon
301088	1	11	Rondella di battuta molla	wulkolan
301089	1	11a	Rondella antifrizione molla	teflon
301090	1	12a	Rondella antifrizione	teflon
301088	2	13	Rondella di tenuta	wulkolan
3010100	3	14	Bocchaghi principali	nylon
30358	1	15	Rompigetto superiore	nylon
30359	1	16	Registro rompigetto superiore	ottone
3010194	1	26	Pastiglia battente braccio	gomma
30370	1	27	Vite fiss. rompigetto M5x22	ferro
30321	1	27a	Dado per vite fiss. rompigetto	ferro
30280	1	28	Bocchaglio secondario	nylon
30339	1	29	Collarino porta rompigetto secondario	nylon
30371	1	30	Copiglia fermo cappello 3x25	acc. inox
3010497	1	13a	Rondella	gomma
3010106	1	34	Raddrizzatore	nylon
30336	1	35	Registro rompigetto inferiore	ottone
30337	1	36	Molla registro rompigetto inferiore	acc. inox
30374	1	37	Molla registro rompigetto superiore	acc. inox
10105	1	029	Collarino completo	